

את"ל
מחלקת לוגיסטיקה
מדור ציוד

שם המפרט:
קבוצה ד' - מעיל פליז TAK1

נכתב ע"י:

ניראל רומנו, מדור ציוד



בלמ"ס

מעיל פליז טאקטי TAK1-קבוצה ד' במכרז



1. כללי

- 1.1 מפרט זה מתייחס למעיל פליז טאקטי בשילוב בד סופטשל ובד אריג RIP STOP באזורי חיכוך למניעת שחיקה מוגברת, הבדים בעלי בעל תכונות אטימה, נשימה ודחיות מים.
- 1.2 המעיל בעל כובע ניתק, כותפות לדרגות, צמדנים לתגי זיהוי, פתחי צד ייעודיים לשליפת נשק, בד ייעודי לאורור ונידוף זיעה, כיסים שונים ע"ג הגוף והשרוולים. (כלל מרכיבי המעיל יפורטו בסעיפי המפרט להלן).
- 1.3 המעיל ייוצר מבד פליז, מצופה DWR למניעת חדירת מים, בד איכותי, גמיש ועמיד, המותאם לשימוש אינטנסיבי מתמשך. קיימת חשיבות רבה לגמישות, לנוחות, לנראות עצמה כבד ונראות כלל המעיל על כל חלקיו בכלל, לאורך זמן שימוש ממושך ולאחר כביסות.
- 1.4 מעיל הפליז הטאקטי יהיה במבנה צר SLIM FIT בגזרת גברים ובגזרת נשים בהתאם להזמנת משטרת ישראל. העיצוב והגזרה יוצעו ע"י הזוכה תוך יישום כלל האלמנטים הנדרשים.
- 1.5 טווח המידות שיסופקו לגברים יהיה 9 מידות גודל לפחות XS-5XL ולנשים 2XS-4XL, ובמידות עפ"י טבלת המידות של הזוכה שתאושר לאחר אישור הדגם.
- 1.6 **נראות הבדים:**
 - 1.6.1 **הסריג (פליז):** סריג פליז במראה המתאים למדים וכזה שאינו קטיפתי או פרוותי וללא ברק.
 - 1.6.2 **נראות בד חיפוי אריג סופטשל (שילוב):** בגוון תואם לגוון הפליז, ללא ברק.
 - 1.6.3 **בד ריפ-סטופ אוקספורד באזורי שחיקה (כגון: שילוב ע"ג הכתפיים וטלאי מרפקים):** בגוון תואם לגוון הפליז, ללא ברק.
 - 1.6.4 **בד סריג אלסטי מנדף זיעה (כגון: שילוב בבתי השחי וחפתים):** בגוון תואם לגוון הפליז, ללא ברק.
 - 1.6.5 **דוגמאות להכוונה:** דוגמאות להכוונה של נראות הפליז ימצאו להמחשה אצל עורכת המכרז, בתיאום מראש.
- 1.7 **מעילי הפליז יסופקו במספר גוונים עיקריים בהתאמה ל MASTER:**
 - 1.7.1 **DARK NAVY – גוון מדי הסיור במשטרת ישראל**
 - 1.7.2 **זית- גוון מג"ב**
 - 1.7.3 **שחור**
 - 1.7.4 **כל גוון אחר שיידרש בכמות של מעל 500 יחידות.**



בלמ"ס

מעיל פליז טאקטי TAK1-קבוצה ד' במכרז



2. מסמכים ישימים

2.1 מסמכים ממשלתיים

תקן ישראלי (ת"י) 2859- נוהלי דגימה לבחינה לפי תכונות – סכמות דגימה ממופתחות לפי גבול איכות לקבלה (AQL) לבחינת מנה.
תקן ישראלי (ת"י) 924 – תכים ותפרים: טיפוסים תפרים – מיון וכינוי.

2.2 מסמכים ממשלתיים זרים

ISO/IEC 17025 - General requirements for the competence of testing and calibration laboratories
AATCC 143 - Appearance of Apparel and Other Textile End Products after Repeated Home Laundering.

2.3 נספחים

2.3.1 נספח צמדנים

2.3.2 תג שרוול משטרה/ מג"ב מפרט 15/2023

3. כפיפות ואישורים

נציג מחלקה הלוגיסטית במשטרת ישראל (ו/או מי שהוסמך לכך מטעם המחלקה הלוגיסטית במשטרת ישראל) הוא הסמכות הבלעדית למתן האישורים וההנחיות הטכניות המקצועיות הנוגעות למפרט זה. סמכות זו מקיפה את כל השלבים ביצור הפריט, לרבות סמכות הפסילה, אישור הדוגמאות והמסמכים הנדרשים מהגוף הזוכה (לפני תחילת היצור, במהלכו ובסיומו), בדיקת איכות היצור, דגימת החומרים, קבלת/דחיית היצור, אישור סופי של הבחינה וכו'.
למען הסר ספק מודגש בזאת כי כל בקשה לשינוי/שיפור/הבהרה וכו' של הזוכה במכרז מחייבת אישור, מראש ובכתב, של נציג מח"ל במ"י או מי מטעמו.

4. דרישות כלליות

- 4.1 כל חלקי מעילי הפליז הטאקטי ייתפרו משכבות בד מאותה סדרת גיוון ואשפרה (LOT), ויגזרו בכיוון השתי, על הקו הישר, זאת בכדי למנוע אי אחידות בגוון בין חלקי מעילי הפליז הטאקטי, על הבדים השונים המרכיבים את מעיל הפליז הטאקטי להתאים בגוון זה לזה.
- 4.2 תיעוד: נתוני הבד הטכניים נדרשים להיות מוצגים בתיעוד מעבדתי פר סידרת ייצור.
- 4.3 גוונים: יאושר טולרנס של עד $\Delta E 0.5$. עבור כל סוג בד שייקבע עבורו MASTER.
לא ייווצרו שינויים מהותיים בגוון כלל החומרים המרכיבים את הפריט במהלך חיי הפריט בשימוש / כביסה / יציבות גוון לאור או כל סיבה אחרת בשימוש הנועד לפריט מסוג זה.
- 4.4 לצורך התאמה מיטבית ללבישה יש לוודא כי טכנולוגיית העיבוד והגימור יבוצעו כך שחיבור חלקי הבד השונים זה לזה וכן האביזרים והפונקציות הנלוות יהיו הומוגניים ויתפקדו ביחד לאורך כל חיי המוצר.



בלמ"ס

מעיל פליז טאקטי TAK1-קבוצה ד' במכרז

- 4.5 יש להתאים את הגזרות בצורה מיטבית אוניברסלית למבני גוף שונים ולתנועותיות.
- 4.6 **מידות:** הזוכה יגיש טבלת מידות בכל שלב בו יגיש דגם/ים לאישור, טבלת המידות הסופית ושרטוט שיטת המדידה יאושרו סופית לאחר סיום תהליך אישורי הדגם והסטים המדורגים.
- 4.7 **אישורי דגם ובחינת קבלה** לרבות כל שלבי המכרז והמפרט הטכני, משלב אישור הבדים ועד לשלב בחינת הקבלה תעשה על פי תוכנית הבטחת האיכות המוגדרת במפרט זה. הזוכה יחל ביצור דגמים או ייצור שוטף או יתאם אספקת טובין רק כשברשותו נמצא אישורים חתומים תואמים על ידי הגורם הטכני של משטרת ישראל.
- 4.8 יודגש כי על חומרי הגלם והתפירה להיות באיכות מעולה לקבלת מוצר איכותי לשימוש מאסיבי מתמשך.

5. **סתירה בין הדרישות:**

- 5.1 במקרה בו יהיה פער/סתירה בין הדוגמה להכוונה המצויה במשרד עורכת המכרז שמוצגת לעיני המציעים לטובת התרשמות, לבין דרישות מפרט ומכרז זה, **טרם הגשת הצעות המחיר** - יש להביא סתירה זו בפני נציג משטרת ישראל.
- 5.2 במקרה בו יהיה פער/סתירה שנתגלו **לאחר הגשת הצעות**, דרישת מפרט ומכרז זה יגברו.

6. **פיתוח גזרות ותדמיתן:**

- 6.1 **פיתוח עיצוב ועיבוד סופי של מעיל פליז הטאקטי יתבצע מול הזוכה**, הדיגום הסופי יאושר בשלב אישור הדגמים טרום הייצור וכולל טבלת מידות.
- 6.2 לצורך ליווי ופיתוח הדגמים הזוכה מחויב להיות מלווה ע"י תדמיתן מקצועי ולספק למשטרת ישראל שירותי תדמיתנות מקצועיים במידת הצורך.

7. **דרישות טכניות**

- 7.1 להלן טבלת דרישות של בד **פליז** דוחה מים בצידו החיצוני ומנדף לחות מצדו הפנימי:

יחידות מידה	סיבולת	דרישה	תכונה	תקן / שיטת בדיקה	
אחוז	3±% להרכב מעורב בלבד ובהתייחס להרכב שאושר לייצור	94% פוליאסטר- 6% סיב אלסטי (ליקרה/ אלסטן/ ספנדקס) או כל חומר אחר שיאושר ההרכב לא כולל ציפויים,	הרכב בד פליז	ASTM D 629/ AATCC20 / B.S 4407	1.



בלמ"ס

מעיל פליז טאקטי TAK1-קבוצה ד' במכרז



		ממברנות וכיוב'			
		340-350 פרמטר להכוונה המשקל כולל ממברנה במידה וקיימת	משקל	ASTM D 3776	.2
גרי למ"ר	$\pm 5\%$ בהתייחס למשקל שאושר לייצור				
	בהשוואה לבד שאושר/ שהוצג לייצור	בדיקה בעין/ ויזואלית ע"י הגורם הטכני	מבנה הבד/ נראות הפליז	חזותי	.3
דרגה	לפחות	4	פילינג	ASTM-D 3512	.4
דרגה	לפחות	4	סנגינג	ASTM-D 3939	.5
ΔE	מקסי' 0.5	בהשוואה לבד המאסטר – בדיקה השוואתית בדיקה ויזואלית בעין של הגורם הטכני.	גוון	AATCC 173 / תקן מקביל / LAB TEST	.6
%	עד	$\pm 3\%$	יציבות ממדים ב-40 מעלות צלזיוס	ISO3759 ISO6330	.7
דרגה	לפחות	4	לכביסה	ISO 105 C06, 40°C	.8
דרגה	לפחות	4	לזיעה	ISO 105 E04	.9



בלמ"ס

מעיל פליז טאקטי TAK1-קבוצה ד' במכרז



דרגה	לפחות	יבש 4 רטוב 4	לשפשוף		ISO105 X12	.10
דרגה	לפחות	5	לאור		ISO 105 BO2	.11
PH	טווח	5-8	רמת חומציות /בסיסיות		AATCC 81	.12
mmH2O	מיני	as recieved 15000	תנגדות ללח מים		Water Resistance Hydrostatic HEAD ISO20811 option 2 Hydrostatic Head Tester Pressure gradient AT 60 cm/min water pressure או עפ"י תקן- AATCC TM127 Hydrostatic Head; Rate of increase of water pressure: 60 mbar/min	.13
mmH2O	מיני	After 1 wash 13000				
Gr/ m2 Per 24 hours	מיני	כ- 4000	הולכת אדים דרך הבד (נשימה)		Vapour Water Transmission ASTM E96 Procedure BW	.14



בלמ"ס

מעיל פליז טאקטי TAK1-קבוצה ד' במכרז



דרגה	לפחות	לפני כביסה : 85 אחרי 3 מחזורי כביסה : 70	דחיית מים	Spray test AATCC 22 27-30 מעלות C	.15
------	-------	--	--------------	---	-----

7.2 להלן טבלת דרישות לבד סופטשל בעל גמישות לארבעה כיוונים, עם ממברנה ושכבה פנימית פליז:

מדידת יחידות	סיבולת	דרישה	תכונה	תקן / שיטת בדיקה	
אחוז	$3 \pm \%$ להרכב מעורב בלבד ובהתייחס להרכב שאושר לייצור	94% פוליאסטר- 6% סיב אלסטי (ליקרה/ אלסטן/ ספנדקס) או כל חומר אחר שיאושר	הרכב	ASTM D 629/ AATCC20 / B.S 4407	.1
גר' למ"ר	$\pm 5 \%$ בהתייחס למשקל שאושר לייצור	270-300 פרמטר להכוונה	משקל	ASTM D 3776	.2
דרגה	לפחות	4	פילינג	ASTM-D 3512	.3
ΔE	מקסי' 0.5	בהשוואה לבד המאסטר – בדיקה השוואתית בדיקה ויזואלית בעין של הגורם הטכני.	גוון	AATCC 173 / תקן מקביל / LAB TEST	.4
%	עד	$\pm 3 \%$ <u>בהתאמה</u> <u>לאחוז</u> <u>ההתכווצות</u> <u>של הפליז</u>	יציבות ממדים ב-40 מעלות צלזיוס	ISO3759 ISO6330	.5



בלמ"ס

מעיל פליז טאקטי TAK1-קבוצה ד' במכרז



דרגה	5 לפחות	לאור	יציבות גוון	ISO 105 BO2	.6
mmH2O mmH2O	מיני מיני	15000 as recieved After 1 wash 13000	התנגדות ללחץ מים	Water Resistance Hydrostatic HEAD ISO20811 option 2 Hydrostatic Head Tester Pressure gradient AT 60 cm/min water pressure או עפ"י תקן- AATCC TM127 Hydrostatic Head; Rate of increase of water pressure: 60 mbar/min	.7
Gr/ m2 Per 24 hours	מיני	כ- 2800	הולכת אדים דרך הבד (נשימה)	Vapour Water Transmission ASTM E96 Procedure BW	.8
דרגה	לפחות	לפני כביסה : 100 לאחר 3 מחזורי כביסה : 90	דחיית מים	Spray test AATCC 22 מעלות 27-30	.9



בלמ"ס

מעיל פליז טאקטי TAK1-קבוצה ד' במכרז

7.3 בד שילוב נגד שחיקה באזור הכתפיים והמרפקים-

בד RIP STOP אוקספורד 150 D, 100% פוליאסטר / פוליאסטר בשילוב סיב אלסטי, במשקל של כ- 160 גר"/מר', דוחה מים.

7.4 בד סריג גמיש ומנדף זיעה באזור בתי השחי וחפתי השרוולים הפנימיים-

בד בהרכב של כ- 94% פוליאסטר- 6% ספנדקס/ אלסטן/ ליקרה, במשקל כ- 180 גר"/מר' מנדף זיעה וכולל טיפול אנטי בקטריאלי למניעת ריח זיעה. הבד יעמוד בדרישות היציבות השונות עפ"י תקן ISO 105- יציבות גוון לזיעה, לכביסה, לשפשוף ולאור – ברמה 4 לפחות, ולא ישנו צבע/ גוון וצורה במהלך שימוש יומיומי וכביסות חוזרות.

- תעודות המעבדה יהיו בשפה העברית או האנגלית.
- ככלל, כל תעודות הבדיקה המוגשות למשטרת ישראל יהיו של מעבדות מוסמכות ע"פ תקן ISO17025 אלא אם צוין במפורש אחרת.

8. דיגום פליז TAK1:

להלן פירוט האלמנטים המרכיבים את המעיל, פיתוח / עיבוד / דיגום וביצוע יהיו עפ"י הצעת הזוכה בהתאם לכללי המקצוע, כולל שיטת חיבור חלקים וחומרי גלם שונים כך שנראות הפריט תהיה בעלת תפרים מדויקים וגמורים איכותיים.

פרטים נוספים	תיאור	אזור/אלמנט	
	צווארון גבוה עם רוכסן קידמי מלא וכפל חיפוי לאורך (כיסוי הרוכסן). בחזית הצווארון תפר אלכסוני היוצר אפשרות לקיפול שולי הצווארון – פנימה או החוצה וקיבוע במצב פתוח באמצעות כפתור לחץ בכל צד של הצווארון.	צווארון	1
כדוגמת כובע משטרה מעיל OUTER SHELL	כובע הניתן לחיבור והצמדה ע"י רוכסן / כפתורי לחץ, כובע בעיבוד חיפוי של בד סופטשל, בעל מצחייה קטנה, בתוך הכובע חיפוי פנימי רך או מבד טרמי / מיקרו פליז, לשמירה על החום. הכובע יכלול אפשרות כיוונון כך שיתאים לגודל הראש וישמור על יציבות גם ברוח ובגשם.	כובע נתיק	2
תוספות אלמנט עיצובי, כיסים סרטים כותפות התאמות רחב חפת	חיזוק ונוחות באזורים החשופים ביותר לגשם. אזורי חיכוך ותוספת אלמנט לעיצוב וייצוב באזורים כגון: כתפיים, חיפוי כיסים רצועת התאמה וכו'	בד חיפוי אריג/ סופטשל	3
	חיזוק באזורים החשופים ביותר לשחיקה, יעובד באזורים הבאים: טלאי עיבוד מרפק, כולל מתפרים ליצירת תלת מימד, ובאזור הכתפיים.	בד חיפוי RIP STOP	4
	לאוררור וגמישות באזור בתי השחי ובשולי החפתים.	בד סריג לאוררור בבתי השחי	5

**בלמ"ס****מעיל פליז טאקטי TAK1-קבוצה ד' במכרז**

6	חזית - נראות כלפי חוץ	רוכסן מרכזי – ספירלי. כיס חזה (חיצוני ו/ או פנימי) בצד שמאל. זוג צמדנים לחיבור סמלים ולאמצעי זיהוי (תג שם – בצד הימני, תג יחידה - בצד השמאלי) זוג כיסי חזית במרכז הגוף מעובדים בצורה אלכסונית/ ישרה. יקבע בדגם שיאושר טרום הייצור.	כלל הכיסים ירכסו ע"י רוכסן. תגים יתפרו בתפר פנימי X BOX
7	חזית - נראות חלקו הפנימי של המעיל	כיס חזה הכולל עיבוד פתח שפתיים לעט זוג כיסי מותן מלבניים מעובדים לאורך עם פתח עליון.	
8	מראה צידי	פתחים ייעודיים לשליפת נשק נרכסים ע"י רוכסן. עיבוד פתחים בבית שחי לאוורור.	רוכסן פתיחה לשליפת נשק יאפשר פתיחה מהירה ושחרור ללא עיכוב
9	גב	חלק עליון עם חיפוי בד סופט של להגנה על אזור הגב העליון ובד RIP STOP. תפרי חיטוב. חלק אחורי מעוצב להיות מעט יותר ארוך ועגול כך שמספק גמישות ונוחות.	
10	כתפיים	כותפות סופטשל עבור מעיל מג"ב תוספת רצועת גומי לחיבור הכומתה	
11	שרוולים	בכל אחד מהשרוולים בחלקו העליון ביותר שניתן יחובר צמדן נקבה ומתחתיו בהמשך ישיר ובצורה סימטרית יעובד כיס זרוע, אופציונלי- כיס נסתר עם רוכסן חיצוני. על גבי כל אחד מהכיסים ייתפרו תגי שרוול - משטרה / מג"ב. מעל החפת של שרוול שמאל יעובד כיס לאחסון פריטים קטנים. תוספת עיבוד בד חיפוי/ שחיקה באזור המרפקים. חפת צר אליו מעובד צמדן ורצועה להצמדה והתאמה.	יש לייצר פרופורציה במיקום ובחלוקה של האלמנטים ע"ג השרוול.
12	שולי השרוול	עיבוד פנימי של פתח שרוול /חפת באמצעות בד גמיש ומנדף זיעה בעל לולאה לאגודל באיתור המתאים.	

8.1 עיבוד פנימי כיסים:

- 8.1.1 שקיות הכיסים יבוצעו מבד פליז דק או בד בטנה אחר שיתאים לסוג המעיל ויאושר מראש.
- 8.1.2 בתוך עיבוד הכיסים הפנימיים זרוע, חזה, מותן וכו' ישולב עיבוד סיליקוני המאפשר השחלה של מיתרי גומי.
- 8.1.3 שקיות הכיסים יחוברו אל עיבוד סרט הרוכסן כך שיהיו מתוחות לרוחב ולא יפלו מטה. שקיות הכיסים לא יבלטו דרך הבד החיצוני. כיסי הפליז יהיו מרווחים וינצלו מקסימלית את השטח הנתון ללא עיוותים.

8.2 כותפות מעיל הפליז הטאקטי:

- 8.2.1 הכותפות יעובדו באיתור מתאים מעל ולאורך תפרי הכתף של מעיל הפליז או מעל מיקום הכתף במידה ותפר הכתף יוזז קדימה.



בלמ"ס

מעיל פליז טאקטי TAK1-קבוצה ד' במכרז



- 8.2.2 בסיס הכותפת יעובד בחיבור שבין השרוול לשני חלקי מעיל הפליז היוצרים את הכתף, רכיסת הכותפת תעשה על ידי כפתור ואיבקה באיתור מתאים לתפר האבקה שעל גבי הכותפת.
- 8.2.3 אורך ורוחב הכותפת יתאימו למידות הדרגות התקניות. אורך הכותפת יתאים למידת מעיל הפליז, הכותפת לא תהיה ארוכה מידיי במידות הגדולות כך שלא יהיה מרווח תזוזה לדרגה. אורך כותפת פונקציונלי לא יפחת מ- 11 ס"מ (גם במידות הקטנות) ולא יעבור 14 ס"מ במידות הגדולות. כפתור הסגירה של הכותפת ימוקם לפחות כ- 11 ס"מ מתחילת הכותפת.
- 8.2.4 מידת כותפת הדרגות התקניות בשימוש משטרת ישראל: בצורת טרפז אורך הכותפת 11 ס"מ, בסיס 6 ס"מ, קצה בצד הכפתור 5 ס"מ. (במידת הצורך תינתן דוגמא של כותפת דרגה לייצור). על הכותפת להתאים לצורת כותפת הדרגה כך של לא תתעוות בהלבשת הדרגה.
- 8.2.5 הכותפת תעובד באמצעות תפר עליון דו- מחט ברוחב כ- 5 מ"מ או אחר שיאושר מראש.
- 8.3 **חיפוי שילובי הבדים השונים :**
- 8.3.1 המעיל יחופה בבד אריג מסוג סופטשל גמיש או סוג אחר שיאושר מראש במקומות כגון: אזור הכתפיים, צווארון, מרפקים, כיסים, כותפות, עיבוד חיצוני כובע, שולי השרוולים צווארון ואלמנטים עיצוביים.
- 8.3.1.1 בד הסופטשל יתאים מבחינת הגמישות והפונקציונליות לבד הפליז, כך שהפריט המוגמר יהיה הומוגני ולא תיווצר הגבלה בתנועה או בנחות לבישה.
- 8.3.2 בד RIP STOP דוחה מים- ייעודי להגנה בפני שחיקה יעובד במקומות כגון: כתפיים, מרפקים.
- 8.3.3 בד גמיש ומנדף זיעה- לאוררור ונידוף זיעה יעובד באזור בתי השחי והשרוולים.
- 8.3.4 בד בטנה פליז דק- שקיות כיסי המותן או כל עיבוד פנימי בחלק הפנימי של המעיל.



בלמ"ס

מעיל פליז טאקטי TAK1-קבוצה ד' במכרז



8.4 הדמיה עבור הדיגום הנדרש למעיל הפליז הטאקטי להכוונה בלבד

- מיקום וגודל הכיסים ייקבע בדגם טרום הייצור ובסט המדורג.

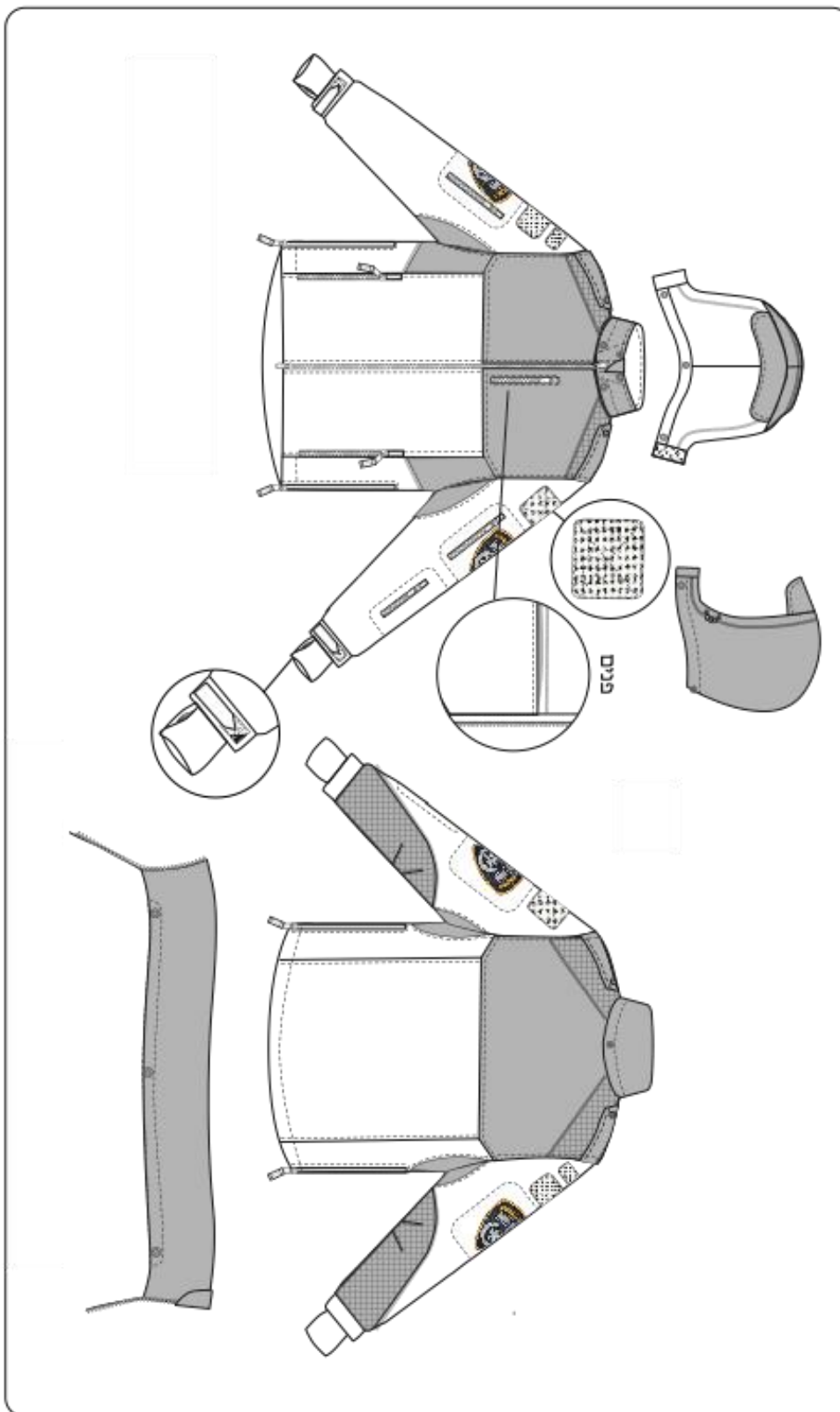



בלמ"ס

מעיל פליז טאקטי TAK1-קבוצה ד' במכרז



דיוק בדיגום המעיל יתבצע לאחר קביעת הזוכה והכנת הדגם הסופי וסט מידות לאישור. **אין סעיף זה משחרר את הזוכה מלייצר את הפריט עם הדיגום הנדרש עפ"י כללי המקצוע.**

9. **מיתוג:**

7.1. כיתוב: "משטרה POLICE" וסמל משטרת ישראל.

7.2. טכניקות אופציונליות: בהדפסה של מחזיר אור כסוף/ רקמה, או כל טכניקה אחרת שתאושר מראש, ב 1-3 אזורים במעיל דוגמת: גב צווארון, גב, שולי המעיל או כל מיקום אחר שיידרש.

10. **טבלת מידות**

10.1 הזוכה יגיש טבלת מידות לדגם והסט המדורג- לאחר מדידה פונקציונאלית הטבלה תאושר ויקבעו המידות הסופיות לייצור.

11. **דרישות לאביזרים:**

11.1 **תג שרוול** – בהתאם למפרט תג שרוול משטרה/ מג"ב- מפרט מס' 15/2023 –

יבוצע אישור בנפרד לתג השרוול (ניתן לקבל דוגמא במשרדי מרו"ם לרמת העיבוד הנדרשת).

11.1.1 תפירת התג תבוצע בקצה הקונטור למניעת התרוממות השוליים ובחוט המתאים לגוון הקונטור.

11.2 **צמדנים** –

11.2.1 הצמדנים יהיו מטיב מעולה. באחריות הספק כי הצמדן יהיה בגוון מעיל הפליז הטאקטי ויהיה תקין לאורך כל חיי הפריט, ע"פ הגדרת האחריות, הצמדנים יעמדו בדרישות שבנספח צמדנים.

11.2.2 חיתוך הצמדנים יעשה בחום ללא קצוות חדים בשוליים ועם פינות מעוגלים, שטח צמדן הנקבה יהיה מלא בזיפי קטיפה ללא שולי סרט, חיבור הצמדנים יעשה בתפר מקביל לכל היקף הצמדן ותפר X פנימי.

11.2.3 **צמדן לחיבור תג שם**- בצד ימין באזור החזה ייתפר צמדן קטיפה/ נקבה מלא במידות של כ- 25*90 מ"מ. הצמדן יהיה בגוון מעיל הפליז ויחתך בחום עם קצוות מעוגלים באופן שהצמדן לא יפגע בבד אליו הוא תפור. (אופציונאלי)

11.2.4 **צמדן לחיבור תג יחידה**- בצד שמאל באזור החזה ייתפר צמדן קטיפה/ נקבה מלא במידות של כ- 50*85 מ"מ. הצמדן יהיה בגוון מעיל הפליז ויחתך בחום עם קצוות מעוגלים באופן שהצמדן לא יפגע בבד אליו הוא תפור. (אופציונאלי)

11.2.5 **צמדנים מלבניים מעל כיסי השרוולים** ברוחב הכיס לפחות בגובה של כ 7-8 ס"מ או כ 2 יח' צמדנים נפרדות.

11.2.6 התפר המחבר את הצמדן למעיל פליז ייתפר בקצה הצמדן ויהיה רציף וישר. יש להשלים את התפר בהיקף ולבצע חיזוק בסופו כך שהתפר לא ייפתח במהלך השימוש.



בלמ"ס

מעיל פליז טאקטי TAK1-קבוצה ד' במרכז

- 11.3 **סרט גמיש/ גומי משיכה / ידיות:**
- 11.3.1 סרט גמיש ברוחב 3 ס"מ ובאורך פונקציונלי 8.5 ס"מ יעובד מתחת לכותפת עבור **מעיל למג"ב**.
- 11.3.2 מיתר גומי ולחצני עצירה להצמדת שולי המעיל, ידיות רוכסן – עפ"י הדוגמא להכוונה או אחר שיאושר מראש.
- 11.3.3 ידיות למשיכת רוכסן מסרט ארוג נקי בשוליו, הסרט כפול עם תפר חיזוק במרכז לאורכו – עפ"י הדוגמא להכוונה או אחר שיאושר מראש.
- 11.4 **רוכסנים**
- 11.4.1 רוכסן ספיראלי YKK, לסגירת פתח קדמי, לסגירת כיסי המותן החיצוניים ולסגירת כלל כיסי המעיל, מידות הרוכסנים יאושרו עפ"י הדגם.
- 11.4.2 הרוכסנים ייתפרו בכיוון הפוך.
- 11.4.3 לכל ידית רוכסן תחובר ידית אחיזה.
- 11.4.4 מספרי רוכסן יאושרו בשלב אישור הדגם ובהתאמה לדיגום הסופי.
- 11.4.5 רוכסן ייעודי YKK עם לשונית משיכה אחת, לשליפת נשק מהירה: מנגנון הפתיחה של הרוכסן- רוכסן עם פתיחה אוטומטית - Automatic Opening Zipper
- 11.5 **כפתורים**
- 11.5.1 כפתורי ניילון 4 חורים בקוטר של כ 15 מ"מ או כל קוטר אחר שתצורתו וצבעו יאושרו מראש.
- 11.5.2 כפתור "ספייר" ייתפר ע"ג תווית פנימית בתפר הצד או יצורף בתוך שקית סגורה בגודל מתאים ויחובר לתוויות הסימון החיצוניות.
- 11.5.3 הכפתורים ייצבעו ברמת החומר גלם וצבעם לא ירד לאורך כל תקופת האחריות.
- 11.6 **לחצניות/ כפתורי לחץ בגוון מט לחיבור והסרת הכובע/קביע צווארון.**
- 11.7 **מקשיח בלתי ארוג (פליזלין/ בטנה) – לייצוב כותפות ולצווארון במידת הצורך.**
- 11.8 **סיכום אביזרים:**
- 11.8.1 כל האביזרים יהיו ברמת טיב מעולה ויתפקדו באופן מלא, יהיו תקינים ובאחריות הזוכה לאורך כל זמן האחריות המוגדר על הפריט.
- 11.8.2 כל האביזרים יוגשו לאישור בתיק המוצר בצירוף תיעוד/אחריות ממעבדת היצרן.
- 11.8.3 כל חומרי הגלם, רוכסנים, אביזרי הפלסטיק והטקסטיל יהיו זהים בכל הפריטים ובכל מנות האספקה ובלבד שתכונותיהם ומאפייניהם עומדים בדרישות המפרט / תואמים לאלו שאושרו מראש ובכתב בשלב אישורי הדגם ויהיו ללא תקלות ופגמים.
- 11.8.4 האביזרים יהיו בגוונים זהים לבדים ויאושרו מראש.



12. עיבוד וגימור:

12.1 עיבוד וגימור כללי:

- 12.1.1 כל חלקי מעיל הפליז הטאקטיים ייתפרו משכבות בד מאותה סדרת גיוון ואשפרה (LOT), בכדי למנוע אי אחידות בגוון בין חלקי מעילי הפליז הטאקטיים.
- 12.1.2 כל הסריגים יהיו שלמים, ללא פגמים ושגיאות סריגה, בנראות אחידה, גזורים על הקו הישר (מאוזנים ולא מסובבים), לא יתקבלו מעילי פליז שתפרי הצד שלהן יסתובבו או יתעוותו לפני או אחרי כביסות.
- 12.1.3 עיבוד הגזרות יעשה בהתאם לדוגמאות שיוצגו להכוונה ולהנחיות מפרט זה, הזוכה יכול להציע שיטות עיבוד שימצא לנכון וזאת בתנאי שיאושרו בשלב אישור הדגם טרום הייצור ויהיו חלק בלתי נפרד מתיק הייצור.
- 12.1.4 בכל מעילי הפליז הטאקטיים יעשה שימוש באביזרי עיבוד, דיגום וגימור זהים.

12.2 מידות וסימטריות:

- 12.2.1 חלקי מעילי הפליז יעובדו על פי טבלאות המידות המאושרות, ובסימטריות מלאה באופן כזה שמיקום הסמלים והאביזרים, לרבות כיסים, כפתורים ואבקות כפתורים יחפפו להתאמה מלאה בקיפול מעילי הפליז **הטאקטיים יתבצע מול הזוכה**, הדיגום הסופי יאושר בשלב אישור הדגמים טרום הייצור.
- 12.2.2 **טולרנס למידות** ו/או טבלת המידות שייגש הספק, מעל 20 ס"מ יהיה +/-1 ס"מ, למידות שמתחת ל-20 ס"מ יהיה +/- 0.5 ס"מ.

12.3 דרישות תפירה כלליות:

- 12.3.1 כל שולי הסריג הגזורים והחופשיים יעובדו בתפר אוברלוק.
- 12.3.2 חיבור החלקים יבוצע באמצעות **תפר פלאט-לוק** (ע"מ שלא לייצר נפח מיותר, שכן הפליז נפחי מטבעו) או אחר שיאושר מראש.
- 12.3.3 יודגש כי על התפירה להיות באיכות מעולה לקבלת מוצר איכותי לשימוש מתמשך.
- 12.3.4 **תפרים ותכים**: בכל מקום בו נדרש ביאור לסוג תפר או מספר תכים יש להתייחס לתקן ישראלי 924.
- 12.3.5 תפר כפול (דו- מחט) ברוחב 6 מ"מ ובצפיפות 4-5 תכים בס"מ.
- 12.3.6 תפר רגיל בצפיפות 4-4.5 תכים בס"מ, סוג תך מספר 301.
- 12.3.7 תפר "אוברלוק" 3-5.3 תכים בס"מ ברוחב 4.0-5.0 מ"מ, סוג התך 503 או 504 לכל השוליים הגזורים והגלויים של הבד.
- 12.3.8 תפר "פלאטלוק" ברוחב 6 מ"מ.
- 12.3.9 תפר חיזוק אוטומטי "ריגל" עם 2 ± 42 תכים באורך 4.1-6.1 ס"מ, יבוצע במידת הצורך יבוצעו במקומות הרלוונטיים בהתאם לדיגום שיאושר.
- 12.3.10 קרע בחוט התפירה יחזק ע"י תפירה חוזרת מעבר למקום הקרע, כשאורך החפיפה אינו פחות מ- 5.1 ס"מ. התפרים יהיו ללא דילוגים וללא קרעים.



בלמ"ס

מעיל פליז טאקטי TAK1-קבוצה ד' במכרז



- 12.3.11 התחלות וסיום תפרים וקצוות התפרים יחזקו בתפר חוזר.
- 12.3.12 על לולאות הכפתורים להיות מעובדות באמצעות תפר בצפיפות גבוהה, מתאים לעובי סריג הפליז עליו מעובדות הלולאות, ללא עיוותים ובאופן המעבד את כל שכבות ושולי הלולאה, יש לבצע התאמה מדויקת למידת הכפתור כך שיהיה נוח לרכיסה מחד והכותפת לא תפתח רנדומלית מאידך.
- 12.3.13 כיסים - פינות פתח שפת כיס מעיל הפליז תחזקנה בתפר חיזוק.
- 12.3.14 התחלה/ סוף סרט גמיש לעיבוד פתח השרוולים יחזקו בתפר חיזוק.

13. עבודה מול הזוכה:

13.1 הוצאת הזמנה:

- 13.1.1 לאחר קביעת הזוכה, משטרת ישראל תוציא לזוכה הזמנה.
- 13.1.2 על אף הוצאת ההזמנה כאמור, הזוכה אינו רשאי להתחיל בייצור הסדרתי, אלא בכפוף לקבלת אישורים ממנהל הפריט במשטרת ישראל: אישור (PPS - PRE PRODUCTION SAMPLE), פיתוח דגם סופי, והשלמת הסט המדורג.
- 13.2 אישור דגם סופי (דגם טרום ייצור סט מידות מדורג):

- 13.2.1 בתוך 30 ימים קלנדריים ממועד הפנייה של משטרת ישראל ובהתאם לדרישת מנהל הפריט במשטרת ישראל, הזוכה יגיש לאישור דגם סופי מכל סוג מוזמן אשר יכלול מעיל פליז בגזרת גבר במידה L ומעיל פליז בגזרת אישה במידה XXS. משטרת ישראל תהא רשאית לדרוש ו/או לאשר לזוכה את הצגת הדגם הסופי במידה אחרת.
- 13.2.2 על הספק לצרף לדוגמאות לאישור גרפיקות ושרטוטים נלווים של הדגמים והאביזרים הנלווים שיבוצעו על חשבוננו.
- 13.2.3 לצורך בחירה ואישור הדגם משטרת ישראל תהיה רשאית לערוך ניסוי בלבישה WEAR TEST. ולצורך כך להזמין בשלב הראשון כ - 50 מעילים במידות שונות ובגזרת גבר ואישה לצורך ביצוע WEAR TEST - ניסוי בלבישה. משך ניסוי הבלבישה יארך כחודש ימים או כל פרק זמן אחר שיידרש כאשר בסופו ייתן אישור סופי לייצור, כמפורט בסעיף 13.2 להלן או יתוקנו הליקויים הדורשים תיקון.
- 13.2.4 הדגם הסופי יעמוד בכל דרישות הדיגום הקבועות במפרט ושאושרו במהלך ה wear test (במידה והתקיים).
- 13.2.5 את הדגם יש להגיש עם דו"ח בדיקת דגם הכולל התייחסות ל: חומרים, מידות – כולל טבלת מידות של הזוכה, שרטוט הכולל שיטת מדידה, עיבוד גימור, סימון ואריזה.
- 13.2.6 בשלב זה, ככל שטרם הוזמנו על ידי הזוכה חומרי הגלם הסופיים, רשאי הזוכה להשתמש בחומרי גלם חליפיים, בגוון הנדרש או לכל הפחות בגוון הכי קרוב לגוון הנדרש.
- 13.2.7 דגם זה ייוצר ויסופק על חשבון הזוכה.



בלמ"ס

מעיל פליז טאקטי TAK1-קבוצה ד' במכרז

13.3 סט מידות מדורג:

- 13.3.1 תוך 30 ימים קלנדריים מאישור הדגם הסופי יגיש הזוכה לאישור מנהל הפריט במשטרת ישראל סט מידות מדורג מחומרי הגלם המוזמנים, מתוכם ישלח הספק דוגמה לבדיקת מעבדה של מראה לאחר 10 מחזורי כביסה AATCC143 כמפורט בסעיף 13.4. קבלת אישור תוצאות בדיקה זו הינה תנאי לאישור הייצור.
- 13.3.2 סט זה ייוצר ויסופק על חשבון הזוכה, כל שינוי נוסף שיידרש ויצריך ייצור דוגמאות נוסף/ות יתבצע אף הוא על חשבון הספק. תהליך עדכון הדגמים הינו חלק מתהליך ומכלול הביצוע טרום ייצור.
- 13.3.3 את סט המידות המדורג יש להגיש עם דו"ח בדיקת סט מידות מדורג הכולל התייחסות ל: חומרים, מידות – כולל טבלת מידות של הספק, שרטוט הכולל שיטת מדידה, עיבוד גימור, סימון ואריזה.
- 13.3.4 הדוגמאות שהוגשו בשלב אישור סט המידות המדורג ואושרו, יסומנו כ"דוגמאות מאושרות לייצור" ויישארו ברשות המזמין לצורך השוואה בתהליכי בחינה בהמשך.
- 13.3.5 הזוכה יהיה מחויב לספק את הפריטים בהתאם לסט המידות המדורג שאושר, אלא אם יצוין בכתב אחרת ע"י מנהל הפריט.
- 13.3.6 שינויים או שיפורים בפריט המאושר יחייבו את הצדדים בכפוף לאישור נציג המשטרה, מראש ובכתב בלבד.

13.4 דגם לאחר כביסה:

- 13.4.1 לאחר 14 ימים קלנדריים מאישור סט המידות המדורג, הזוכה יגיש דגם של הפריט, במידה שתתבקש כשהוא תפורה מחומרי הגלם הסופיים, לאחר 10 מחזורי כביסה לאישור מנהל הפריט במשטרת ישראל.
- 13.4.2 הדגם יכובס עפ"י התקן להלן, בצירוף דו"ח מעבדה מהארץ (מעבדת שנקר או מכון התקנים) עבור בדיקת הפריט בכביסות חוזרות על פי שיטת הבדיקה הבאה ותעמוד בתוצאות כדלקמן:

תקן/שיטת בדיקה	דרישה מינימלית	תכונה
AATCC143	לאחר 10 מחזורי כביסה וייבוש קימוט SA : 4 מראה תפרים SS : 4 עד 3% ספירליות מראה כללי- ללא שינוי מהותי בנראות	מראה לאחר כביסה 40 מעלות צלזיוס ייבוש ביבשן בטמפי 60 מעלות צלזיוס 6-7+ מעלות

13.4.2.1 המעבדה תציג כל חריגה שתופיע במעיל הנבדק עקב הכביסה **פערי גוון וכיווץ**

שנוצרו בין בדיקות הפליז לבדיקות המשולבים, דהיינו, פרימה, ספירליות, בועות

בהדבקה, תזוזת ביטנה עיוות/ כיווץ תפרים וכו'.



בלמ"ס

מעיל פליז טאקטי TAK1-קבוצה ד' במכרז

13.4.2.2 הדו"ח יוגש בצרוף מעיל הפליז הטאקטי המכובס ומעיל פליז טאקטי מקורי (ללא כביסה).

13.4.2.3 כלל תעודות המעבדה יהיו בשפה העברית או האנגלית.

13.4.2.4 ההחלטה לגבי התאמת הנראות של החולצה לאחר כביסה לדרישות המשטרה תקבע ע"י הגורם הטכני במשטרת ישראל.

13.4.2.5 דגם זה ייוצר ויסופק על חשבון הזוכה.

13.5 תיק מוצר / אישור חומרים:

13.5.1 לאחר הוצאת הזמנה לזוכה, יפעל הזוכה עד לתחילת הייצור (לפי הזמנים הקבועים במכרז/מפרט) להמצאת תיק מוצר, אשר יכלול:

13.5.1.1 תיעוד מעבדתי בדבר עמידתו של הזוכה בדרישות החומרים המופיעים בסעיפים הרלוונטיים לעיל המסמכים ילוו בדו"ח בדיקה של הספק

13.5.1.2 בהתאמה לתוצאות הבחינה/ות אל מול הדרישה, זאת בנוסף להצהרה שהגיש מכח המכרז- נספח י"ג למכרז ושאר ההצהרות במכרז.

13.5.1.3 דוגמת חומר פיזית של כל אלמנט / אביזר ממנו מורכב הפריט המופיע בסעיפי החומרים הרלוונטים כולל תיעוד או מסמך המתאר את סוג חומר הגלם המוצמד כולל אחריות לתקינות האביזר לאורך חיי המוצר בהתאם למוגדר בסעיף האחריות במפרט זה.

13.5.1.4 סריג עיקרי, בד לחיפוי סופטשל (או אחר שיאושר) ורשת אוורור – יוגש לפחות מטר וחצי מכל סוג.

13.5.1.5 עבור סריג הפליז (העיקרי) ועבור בד החיפוי הסופטשל (או אחר שיאושר מראש) יוגשו דו"חות בדיקת מעבדה המעידים על עמידה בכל הפרמטרים המפורטים בטבלת הדרישות ברמה / דרגה/ איכות הנדרשת.

13.5.1.6 עבור רשת האוורור תוגש הצהרה והתחייבות בעמידה בדרישות היציבויות - גוון ומימדים ואחריות לאורך חיי הפריט.

13.5.1.7 במידה ויעשה שימוש בחומר נוסף – נדרש להגישו לאישור בתיק המוצר.

13.5.1.8 כלל חומרי הגלם והאביזרים הנדרשים לייצור הפריט.

13.5.1.9 שרטוטי הפריט, טבלת המידות, שרטוט שיטת מדידת הפריט.

13.5.2 דוגמאות מעילי הפליז הטאקטיים (הדגם והסט) שהוגשו לאישור במסגרת הגשת תיק המוצר תעובדנה באותו מפעל ייצור, באותה שיטת עבודה ובאותם חומרים שבהם ישתמש היצרן בביצוע ההזמנה, בייצור השוטף.

על אף האמור, משטרת ישראל תהיה רשאית לאשר לזוכה העברת הייצור למפעל ייצור אחר, בכפוף להגשת דוגמאות (דגם וסט מידות מדורג) ואישור חומרי הגלם (אלא אם מקור חו"ג אינו משתנה) וזאת על מנת לוודא עמידת הייצור בכל דרישות המפרט.



בלמ"ס

מעיל פליז טאקטי TAK1-קבוצה ד' במכרז



13.5.3 דוגמאות שנבדקו ואושרו בכתב על ידי נציגי המשטרה בתיק המוצר, אינן משחררות את הזוכה מלייצר את הפריט לפי דרישות המפרט, פרט למקרה שבו היצרן הצביע על סטיות, והן אושרו במפורש ובכתב על ידי נציגי משטרה ישראל.

13.6 דוגמאות ראשונות מקו הייצור:

13.6.1 דגימת ראש ייצור (TOP OF PRODUCTION - TOP) הדוגמאות הראשונות אשר תצאנה מקו הייצור תוגשנה למנהל הפריט לצורך בדיקה ואישור הייצור עפ"י הנדרש במפרט זה (מידות ומספר דוגמאות יקבע בהתאם להזמנה) דוגמאות אלה יוגשו עם דו"ח בדיקה של הזוכה.

13.6.2 באספקה השוטפת, הפריטים יהיו תואמים לדגם שאושר בתיק המוצר ובסט המדורג.

13.6.3 ככל שיתגלו פערים בדוגמאות שישלחו מקו הייצור, הזוכה יבצע את הפעולות הנדרשות לתיקון הפערים ככל שיידרשו.

13.7 הערות כלליות:

13.7.1 כל התקדמות טכנית בהתקשרות, כמפורט במסמכי המכרז והמפרט הטכני, משלב אישור הבדים ועד לשלב בחינת הקבלה תעשה על פי תוכנית הבטחת האיכות המוגדרת במפרט זה. הספק יחל ביצור דגמים או ייצור שוטף או יתאם אספקת טובין רק כשברשותו נמצא אישורים חתומים תואמים על ידי הגורם הטכני של משטרת ישראל.

13.7.2 משטרת ישראל תהיה רשאית לוותר על שלב מן השלבים בתהליך זה כצעד חריג. פעולה זו לא תוריד מאחריות הזוכה, לייצר ולספק פריטים העונים לכל דרישות המפרט זה.

13.7.3 הגיש הזוכה דגם/חומר/תיעוד לאישור ולא עמד פעמיים בדרישות המצוינות במפרט זה יהיה המזמין רשאי להפסיק את ההתקשרות עמו.

13.7.4 בכל מקרה בו הוראות המפרט אינן ברורות או אינן תואמות את השרטוט או הדוגמא המוצגת, הזוכה יציג זאת בפני נציג המשטרה ויקבל אישור בכתב לגבי הנדרש.

13.7.5 הבדים לא ינדפו ריחות שאינם סבירים לפריט טקסטיל ולא ישאירו סימני זיעה בלבישה ושימוש.

13.7.6 הבדים, חומרי הגלם והאביזרים יותאמו ויסתכרנו בתכונותיהם ויתאימו לאופי הפריט הנדרש לאורך כל חיי המוצר (התכונות, חוטים, תפירה וכו').

13.7.7 כל המוצרים ייוצרו מבדים אשר עברו תהליכי אשפחה איכותיים לקבלת בדים בעלי איכות טובה ולפי כללי מקצוע טובים.



בלמ"ס

מעיל פליז טאקטי TAK1-קבוצה ד' במכרז



13.7.8 יש להציג אישורים מכל יצרני הבדים המספקים חומרי גלם למכרז זה על כך שהצביעה והאשפורה של בדים אלה הינה ללא שימוש בפורמלדהיד או בצבעני AZO או כל צביעה או אשפורה הידועה כמסוכנת / לא בריאה לשימוש.

13.7.9 לא יאושרו בדים שקופים / מבריקים בין אם צבעם לבן או צבעוני.

13.7.10 טרום ייצור הבד המוזמן יש לאשר מול המזמין מגע בד- HAND FEEL – גם אם הבד עומד בכלל דרישות המפרט הטכני, קבלת אישור המזמין לנושא זה הינה תנאי לאישור ייצור הבד.

14. סימון ואריזה

14.1 תוויות סימון:

בצד הפנימי של הפריטים, בקווי התפרים של חיבורי החלקים, ובלבד שיהיו במקום בולט ולא מפריע, כמקובל בפריטים מסוג זה, יתפרו תוויות הסימון.

14.1.1 סמל משטרה

14.1.2 תיאור הפריט

14.1.3 מידה + מגדר

14.1.4 הרכב הבדים

14.1.5 שם הספק

14.1.6 הוראות כביסה. בגב התווית או בתווית נפרדת אשר תיתפר לפריט יופיעו הוראות שימוש בפריט.

14.1.7 ארץ ייצור

14.1.8 סדרת ייצור- חודש ושנת ייצור.

14.1.9 **לכל פריט יוצמד ע"י אזיקון או שרוך, תג עליו תודבק מדבקה הכוללת את הפרטים הבאים בשפה העברית:** תיאור פריט מלא, מידה, מגדר, סדרת ייצור - חודש ושנת ייצור, מספר קטלוגי משטרת, ברקוד ומספר ברקוד, האחריות ומקום לרישום תאריך המכירה (הנוסח יאושר מול גורם רלוונטי במדור ציוד).

- הערה: מלבד המיתוג הפנימי הנדרש אין לסמן או למתג את הפריט בכל סמל או תווית או סימון אחר של הזוכה/ היצרן.

14.2 אריזה:

14.2.1 הפריטים יארזו ויסופקו בקרטונים נפרדים לפי סוג.

14.2.2 הפריטים ינוקו מכל קצוות חוטי התפירה, ושאריות ייצור כלשהן, יגוהצו- עפ"י המקובל לבד ולבגד מסוג זה, ויקופלו לפי הנוהל המסחרי המקובל למעילים מטיב מעולה.



בלמ"ס

מעיל פליז טאקטי TAK1-קבוצה ד' במכרז

14.2.3 אחרי הקיפול כל הפריטים ממידת גודל אחת יארזו כל אחד בנפרד בתוך שקיות שקופות/חלביות, הנרכסות ע"י פס פתיחה וסגירה רב פעמי, ויארזו בתוך קופסת קרטון דו גלי המתאים לאריזת מדים. מידות הקופסה יהיו (40cm H X 38cm W X 59cm L) "קרטון 106". על השקית תודבק מדבקה הכוללת את הפרטים הבאים:

14.2.3.1 תיאור הפריט מלא

14.2.3.2 מידה

14.2.3.3 סדרת ייצור- חודש ושנת ייצור

14.2.3.4 מספר ברקוד משטרתי

14.2.3.5 ברקוד

14.2.3.6 לכל שקית יוכנס חומר silica gel לספיחת הלחות

בתוך השקית

14.2.3.7 יש לוודא כי איכות האריזה לא תפגום בצורה

כלשהי באיכות המוצר (לרבות שינוי גוון, אורך זמן,

אחסנה וכדומה).

14.3 ארגון וסימון הקרטונים

14.3.1 על הדפנות הצרות, משני צידי קופסת הקרטון יודבקו תוויות עם פרטים הבאים:

14.3.1.1 תיאור פריט: המידה/ סוג/ צבע.

14.3.1.2 מספר מק"ט משטרתי

14.3.1.3 ברקוד של המק"ט המשטרתי

14.3.1.4 כמות

14.3.1.5 חודש ושנת ייצור וסדרת ייצור – במידה והם שונים.

14.3.1.6 שם הספק

14.3.1.7 מס' הזמנה

14.3.1.8 כמות פריטים בקרטון ותאריך האריזה.

14.3.1.9 סמל משטרת ישראל.

14.3.2 כמות פריטים בקרטון תהיה קבועה בכל המידות. הנושא יתואם מראש מול הגורם המוסמך במדור ציוד בשלב טרום הייצור ובמידת הצורך, בשילוב עם נציגי המרלוג המשטרתי.

14.3.3 לא יהיה ערבוב של מידות שונות בתוך קרטון אחד.

14.3.4 אין לערבב 2 סוגי מק"ט באותו קרטון.



בלמ"ס

מעיל פליז טאקטי TAK1-קבוצה ד' במכרז



14.3.5 יתרות הפריטים בכל מידה, שלא מספיקות למילוי קרטון שלם יאוחדו לקרטון אחד. בכל מקרה, כמות מצטברת של הפריטים לא תעבור את הכמויות שהוגדרה מראש. תהיה הפרדה מוחלטת בין המידות השונות בקרטון אחד ע"י הכנסה של פריטים ממידות שונות לשקיות נפרדות. על כל שקית כזו יש להדביק מדבקה כפי שמתואר בסעיף 14.3.1. כל הקרטונים בהם ארוזים יותר ממידה אחת יסומנו בסימון נוסף ובולט (מדבקה אדומה למשל).

14.3.6 קרטון חלקי יונח בראש המשטח ויסומן במדבקה בולטת עם כמות היחידות.

15. משטח

- 15.1 גובה משטח עד 160 ס"מ כולל המשטח).
- 15.2 מידות המשטחים אורך * רוחב 100/120 ס"מ
- 15.3 משטח קוביות דגם איזו (ISO)
- 15.4 כניסה לעגלת משטחים מ 2 צדדים.
- 15.5 על המשטח להגיע עטוף בניילון נצמד.
- 15.6 על כל משטח תופיע מדבקת ברקוד בגודל של 15/10 ס"מ לפחות עם פרטי מוצר, ברקוד משטרתי וכמות כללית למשטח.
- 15.7 על כל קרטון תודבק מדבקה המכילה את כמות היחידות.
- 15.8 אין לערבב 2 סוגי מק"ט באותו קרטון.
- 15.9 קרטון חלקי יונח בראש המשטח ויסומן במדבקה בולטת עם כמות היחידות.
- 15.10 הסחורה לא תבלוט מעבר לקווי המשטח.

16. הוראות להבטחת איכות

- 16.1 היצרן ינהל מערכת בקרת איכות מתועדת בתהליך הייצור, על מנת לוודא כי הפריט מיוצר ע"פ כל דרישות מפרט זה. מסמכי בדיקה בתהליך הייצור יוצגו ע"פ דרישה לנציג המזמין.
- 16.2 על הזוכה מוטלת האחריות לערוך בתהליך הייצור בדיקות בקרת איכות לצורך אימות כי המוצר מיוצר ע"פ דרישות מפרט זה. הבדיקות יתועדו וימסרו לעיון נציגי המזמין ע"פ דרישה.
- 16.3 נציגי משטרת ישראל או נציג מטעמה, ראשיים לערוך ביקורות איכות בתהליך הייצור וליטול דוגמאות כראות עיניהם תוך כדי תהליך הייצור.

17. בקרת איכות

- 17.1 משטרת ישראל תהיה ראשית לבחון את הסחורה בכל רגע נתון ע"י בחינה מלאה או חלקית כפי שמתואר בסעיף בחינת קבלה 18, ובכל מקום בו הסחורה נמצאת. הבחינות יתרכזו בהתאמת הפריטים המסופקים לפריטים המאושרים בתהליך אישור סט מדורג ולדרישות המפרט.



בלמ"ס

מעיל פליז טאקטי TAK1-קבוצה ד' במכרז



17.2 נציג המחלקה הלוגיסטית יהיה רשאי להחליט אם לבצע בחינת קבלה או תהליך של בחינה אקראית.

17.3 בכל מקרה, עם קבלת כל מנת ייצור חדשה, על הספק לפנות לגורם מוסמך במחלקה לוגיסטית לצורך קבלת אישור לספק את הפריטים למחסן.

17.4 במידה ועבודה כלשהי נעשית, במהלך חיי המכרז, ע"י יצרני או קבלני משנה תימסר הודעה על כך לנציג אחראי הבקרה על פריט זה כדי לאשר את ייצור הפריטים גם אצל יצרני המשנה.

17.5 ביצוע בקרת איכות במפעל היצרן

מבלי לגרוע מהאמור בסעיף 17.1 לעיל, משטרת ישראל תהיה רשאית לבצע בקרת איכות במפעל היצרן בארץ או בחו"ל בעצמה ו/או באמצעות מי מטעמה. במסגרת זו תהיה רשאית המשטרה לקיים את חלק מהליכי האישור הנדרשים ע"פ המכרז במפעל היצרן וזאת במטרה ליעל את התהליכים ולקצר את זמני האספקה. מובהר כי אין באמור כדי לגרוע מאחריותו של הזוכה לעמוד בכל דרישות המכרז והמפרט.

18. בחינת קבלה:

18.1 הבחינה תבוצע באחריות נציג מדור ציוד במשטרת ישראל, ו/או מי שהוסמך לכך מטעמו לביצוע בחינה סופית של הפריטים. למשטרת ישראל (או מי-מטעמה) תובטח גישה חופשית ובכל עת לכל חלקי קו הייצור, הן אצל היצרן הראשי והן אצל יצרני וספקי המשנה, לרבות יצרני וספקי חומרי הגלם.

18.2 מקום ביצוע הבדיקות יהיה במפעל היצרן או במחסן היבואן או במחסני משטרת ישראל, בהתאם לשיקול דעת משטרת ישראל. במקרה זה, על הספק תהיה מוטלת האחריות לספק כוח אדם מתאים שיבצע פתיחת אריזה לפני הבחינה, קיפול הפריטים אחרי הבחינה והחזרה של הפריטים הארוזים לקרטונים.

18.3 במסגרת בחינות הקבלה יוצג לנציג הבוחן תיק מוצר מאושר של הפריט הנבחן שיכיל את כל המסמכים והאישורים לרבות המפרט.

18.4 על פי דרישה תאומת הימצאותן של תעודות בדיקה פנים-מפעליות, המפרטות את הבדיקות שנעשו והתאמת הממצאים לנדרש.

18.5 תאושר אספקת פריטים אשר נתפרו מחומרים המאושרים ע"י משטרת ישראל בלבד.

18.6 על הזוכה מוטלת האחריות לוודא שימוש בחומרים שעמדו בבדיקות המעבדה עפ"י דרישות מפרט זה, עפ"י עדכונם האחרון.

18.7 הבחינה תהיה מושתתת על ת"י 2859, רמה II, לפי טבלה A-2 : AQL 4% - לכל הפגמים.

18.8 תאריך מדויק של ביצוע בחינת קבלה, מיקום וכמות למידה ולסוג הפריט תתואם מראש מול נציגי מדור ציוד.

18.9 בחינת קבלה תתבצע אך ורק כאשר כל המנה שלגביה סוכם מראש מוכנה וארוזה בהתאם לסעיף סימון ואריזה הבחינה תתבצע על פי סעיפי המפרט וסט דוגמאות המאושר.



בלמ"ס

מעיל פליז טאקטי TAK1-קבוצה ד' במכרז



19. אחריות:

- 19.1 שוטר הרוכש פריט מדים יקבל אחריות עבורו למשך שנה מתאריך רכישת הפריט על ידי השוטר.
- 19.2 האחריות תינתן עבור כל פגם שמקורו בייצור או בחומר גלם לקוי (כגון: בד, כפתורים, צמדנים וכו'). במקרה כאמור, הפריט הפגום יוחלף בפריט חדש ולא יתאפשר תיקון.
- 19.3 השוטר ימלא טופס עם הפריטים שלו – שיישאר שיצורף לכיס הפריט שיועבר אח"כ חזרה לספק להתייחסותו.
- 19.4 אחת לחודש או לרבעון – יועברו הפריטים ע"י המרלו"ג/ מדור ציוד/ נציגי מ"י לספק לצורך זיכוי מדור ציוד.
- 19.5 הזוכה יהיה אחראי על המוצרים שהוא ייצר / סיפק גם לאחר סיום תקופת ההתקשרות למשך 3 שנים לפחות.
- 19.6 ככל שתתגלה בפריט מסוים תקלה אפידמית החוזרת על עצמה (ב-10 פריטים לפחות), הספק יחליף את כל הפריטים ממנת אספקה זו באיכות הנדרשת על פי מפרט זה, וזאת לא יאוחר מתום פרק הזמן הקבוע לאספקה השוטפת שתחילתו במועד הודעת משטרת ישראל אודות התקלה.